

Kilin

Sergio Rodrigues, 1973

Authorised by LinBrasil

ClassiCon

Classic Contemporary Design



Nein, der übliche coole Lounge Chair ist Kilin nicht. Er ist emotionaler, weckt Gedanken an Abenteuer, Freiheit, andere Welten, andere Zeiten. Sein eigenwilliges Design, eine Kombination aus massivem Hartholz mit Leder- oder Fellbespannung, wirkt fast archaisch, eine Reminiszenz an traditionelle Werkstoffe Brasiliens. In unserer oft allzu glatten modernen Lebenswelt setzt Kilin einen spannenden Kontrast, ein Plädoyer für die Sinnlichkeit natürlicher Materialien, ein Statement für den Luxus der einfachen, authentischen Dinge.

Non, Kilin n'est pas le fauteuil lounge habituel. Il est émotionnel, suscite des idées d'aventure, de liberté, d'autres mondes et d'autres temps. Son design original, mariage de bois dur massif et d'un revêtement en cuir ou en fourrure, paraît presque archaïque, une réminiscence des matériaux traditionnels du Brésil. Dans notre monde moderne souvent trop lisse, Kilin crée un contraste passionnant, un plaidoyer pour la sensualité des matériaux naturels, une déclaration en faveur du luxe des choses simples et authentiques.

No, Kilin is certainly not your typical cool, laid-back lounge chair. It strikes a more emotional chord, arousing thoughts of adventure, freedom, other worlds, other eras. The headstrong design, a combination of solid hardwood and a leather or hide slingback seat, looks almost archaic, a reminiscence of traditional Brazilian materials. In our often all-too-slick modern surroundings, Kilin forms an intriguing contrast, making a plea for the sensuousness of natural materials, for the luxury of simple, authentic things.

Kilin definitivamente no es la sobria lounge chair que se ve habitualmente. Es más emocional y evoca la idea de aventura y libertad, dirigiendo el pensamiento a otros mundos y otros tiempos. Su original diseño, una combinación de madera dura maciza revestida de cuero o piel, tiene un aspecto casi arcaico, que puede interpretarse como una reminiscencia de los materiales tradicionales del Brasil. En nuestro mundo moderno muchas veces tan depurado, Kilin aporta un fascinante contraste. Es un alegato a favor de la sensualidad de los materiales naturales, una declaración a favor del lujo de las cosas sencillas y auténticas.

Kilin

Sergio Rodrigues, 1973

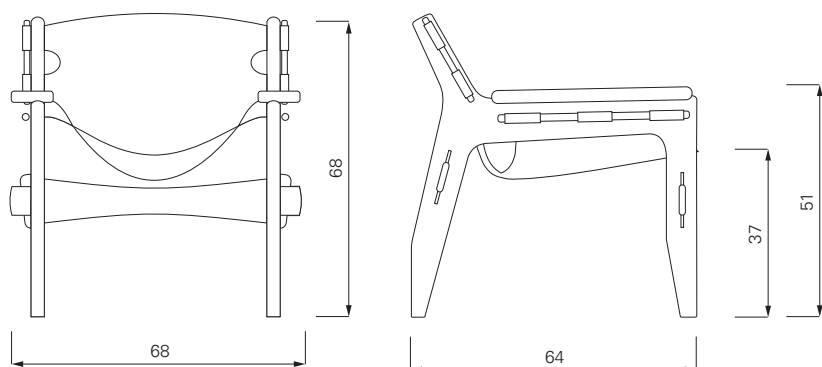

Handgefertigt. Konstruktion aus massivem Eukalyptusholz (kontrollierter Anbau), gebeizt, klar lackiert. Bespannung aus Kernleder oder Kuhfell.

Handmade. Frame of solid eucalyptus wood (controlled cultivation), stained, with clear varnish. Sling back and seat of core leather or natural cow hide.

Fait main. Structure en bois d'eucalyptus massif (culture contrôlée), teint, laqué transparent. Revêtement en cuir demicroupon ou peau de vache.

Hecha a mano. Estructura de madera maciza de eucalipto (de cultivo controlado), barnizada y con una capa de laca transparente. Revestimiento de piel flor o piel de vacuno.



KILIN

Sergio Rodrigues



MOCHO 1954



MOLE 1961



MAC 1988



DIZ 2002