

Mac

Sergio Rodrigues, 1988

Authorised by LinBrasil

ClassiCon

Classic Contemporary Design



Mac gehört zu den Möbeln, die man instinktiv ins Herz schließt und gerne um sich hat. Denn mit seinen ruhigen, schlichten Kreis- und Kegelformen und dem sanften rotbraunen Schimmer des makellos polierten Holzes verströmt er ein überwältigendes Gefühl natürlicher Harmonie. Ob Sie Mac als klassischen Beistelltisch verwenden oder als spontanen Bistrotisch für eine kleine Kaffeepause zu zweit – er wird jeden Raum zu einem Ort heiterer Gelassenheit machen.

Mac est des ces meubles auxquels on fait instinctivement une place dans son cœur et que l'on aime avoir autour de soi. Avec ses formes circulaires et coniques calmes et sobres et le doux reflet auburn du bois au poli impeccable, elle diffuse en effet une sensation impressionnante d'harmonie naturelle. Que vous utilisiez Mac comme table d'appoint classique ou, spontanément, comme table de bistrot pour une courte pause café à deux – elle transformera n'importe quelle pièce en un havre de sérénité.

Mac is one of those pieces of furniture you instinctively fall in love with and want to have around. With its simple, calm circle and cone shapes and the gentle red-brown shimmer of the immaculately polished wood, it exudes an overwhelming feeling of natural harmony. Whether as a classic side table or the perfect spot for a coffee break for two – Mac turns any room into a place of blithe serenity.

Mac es uno de esos muebles de los que uno se enamora instintivamente y quiere tener alrededor suyo. Y es que con sus sencillas y discretas formas cónicas y circulares y el suave brillo color caoba de la madera pulida a la perfección irradia una asombrosa armonía natural. Mac convierte cada espacio en un lugar de alegre serenidad, ya sea como clásica mesa auxiliar o transformada espontáneamente en mesa de bistro para tomarse un café en compañía.

Mac

Sergio Rodrigues, 1988

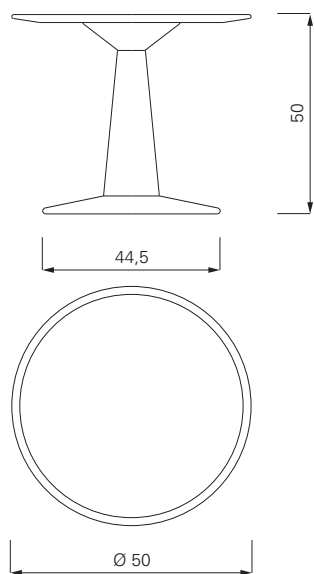

Handgefertigt. Aus massivem Tauari Holz, gebeizt und klar lackiert. Tischplatte aus schwarzem Glas.

Handmade. Solid Tauari wood, stained and clearly varnished. Black glass top.

Fait main. En bois d'Tauari massif, teint, laqué transparent. Plateau en verre noir.

Hecha a mano. Estructura de madera maciza de Tauari, barnizada y con una capa de laca transparente. Tablero de vidrio negro.



Mac

Sergio Rodrigues



KILIN 1973



MOLE 1961



DIZ 2002



SONIA 1997