

Sax

Christoph Böninger, 1999



Sax ist ein konstruktivistisches Meisterwerk, das dem Thema des höhenverstellbaren Tisches völlig neue Seiten abgewinnt. Die Tischbeine sind an mobilen Elementen befestigt, die entlang der Tischkante hin- und herbewegt werden können. Je nach Höhe ergibt sich so eine völlig andere Geometrie des Untergestells. Das macht Sax zu einem Tisch mit zwei Gesichtern. Ein kleiner Dreh genügt und er verwandelt sich vom niedrigen Beistelltisch in einen hohen Serviertisch und umgekehrt. Form folgt Konstruktion.

Sax est un chef d'œuvre constructiviste qui dévoile les nouveaux aspects de la table à hauteur variable. Les pieds sont fixés sur des éléments mobiles que l'on peut faire glisser le long du bord de la table. Selon la hauteur, le cadre inférieur a donc une géométrie totalement différente. Cela transforme Sax en une table à deux visages. Un petit geste suffit et la table basse se transforme en dessert haute et vice versa. La forme suit la construction.

Sax is a constructivist masterpiece, revealing completely new aspects in the concept of the height adjustable table. The legs are fixed to elements that can be moved along the table's edge. The geometry of the base changes when the table height is adjusted. Sax is, therefore, a table with two identities. A simple twist and it changes from a low side table into a high coffee table or vice versa. Form follows construction.

Sax es una obra maestra del constructivismo, que aporta una nueva perspectiva al tema de las mesas de altura regulable. Las patas de la mesa están fijadas a elementos móviles que pueden desplazarse a lo largo del canto de la mesa. Según la altura, la parte inferior ofrece una geometría completamente diferente. Sax se convierte así en una mesa de dos caras. Con sólo un pequeño giro, la baja mesa auxiliar se convierte en una mesa de servicio más alta, y viceversa. La forma sigue a la construcción.

Sax

Christoph Böniger, 1999

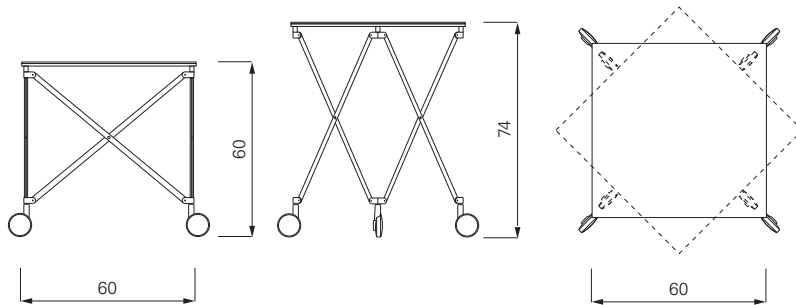

Höhenverstellbarer Tisch auf Rädern. Gestell aus Stahl, glanz- oder mattverchromt. Oberseite der Glasplatte satiniert, Unterseite lackiert. Details und Farbauswahl siehe Preisliste.

Height-adjustable table on wheels. Frame of polished or matte chromium-plated steel. Glass top with a satin surface, lacquered from below in white or black. Details and colours see price list.

Table à hauteur variable sur roulettes. Piètement en acier chromé mat ou brillant. Plateau en verre satiné sur le dessus, dessous laqué. Détails et choix des couleurs, voir la liste de prix.

Mesa de altura regulable sobre ruedas. Estructura de acero, cromado en brillo o mate. Superficie de la placa de cristal satinada, parte inferior lacada. Detalles y colores ver lista de precios.



Schwarz black

Christoph Böniger



ZELOS 2008



ACCA II 2005



ACCA III 2005

