

Styx

Alexander Taylor, 2008

ClassiCon

Classic Contemporary Design



Das Ungewöhnliche an Alexander Taylors Tisch Styx ist die aus Stahlbändern gefaltete Unterkonstruktion, die sich bis zum Boden wölbt. Die Glasplatte scheint darauf zu schweben, denn sie ist nur durch starke Magnete fixiert, so dass aufwendige konstruktive Verankerungen überflüssig werden. Die Platte dieses Couchtisches (wahlweise in Klar- oder Rauchglas) ist sehr großzügig dimensioniert und bietet somit genügend Platz für Zeitschriften oder Bücher und natürlich auch für eine anregende Tasse Kaffee dazu. Gewissermaßen Coffee to stay statt Coffee to go. Welch eine Erholung.

L'inhabituel de la table Styx d'Alexander Taylor, c'est son piètement en bandes d'acier pliées et arquées vers le sol. Par-dessus, le plateau de verre semble flotter car il n'est fixé qu'au moyen d'aimants puissants qui rendent inutile tout dispositif d'ancrage complexe. De belles dimensions, le plateau de cette table basse (au choix en verre clair ou en verre fumé) offre suffisamment de place pour y déposer revues ou livres et aussi, bien sûr, la bonne tasse de café qui les accompagne. En quelque sorte, pour le café à déguster au lieu du café à emporter. Quel repos !

What is unusual about Alexander Taylor's Styx Table is its substructure of folded steel bands, which bulges before it meets the floor. The glass plate seems to float on top, fixed in place by a strong magnet that eliminates the need for any elaborate anchoring. The top of this coffee table (which comes in either clear or smoked glass) has very generous dimensions to accommodate magazines or books and of course a stimulating cup of coffee. Coffee to stay rather than coffee to go, that is. What a great way to relax!

Lo que hace parecer tan insólita la mesa Styx de Alexander Taylor es la estructura de bandas de acero haciendo pliegues que se arquea hacia el suelo. El tablero de cristal parece flotar sobre ella, porque solo va ajustada con unos fuertes imanes. Así sobran laboriosas construcciones. El tablero de esta mesa de centro (opcionalmente en cristal claro o ahumado) es de dimensión generosa y ofrece bastante lugar para revistas o libros acompañados de una estimulante taza de café. En cierto modo café para degustar en lugar de café para llevar. ¡Qué relajante!

Styx

Alexander Taylor, 2008

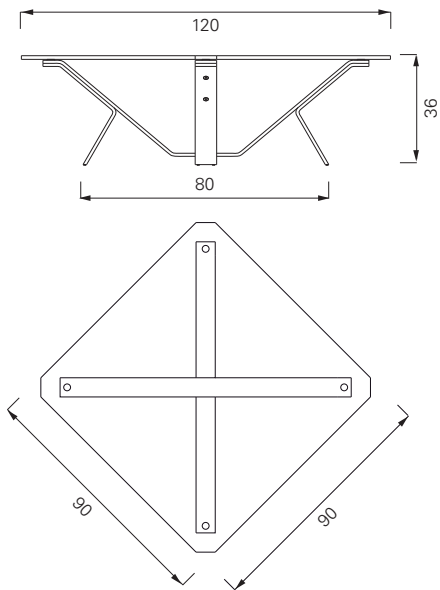

Gestell aus verchromtem oder pulverbeschichtetem Stahl. ESG Glasplatte klar oder rauch.
Details und Farbauswahl siehe Preisliste.

Frame of powder-coated or chromium-plated steel with clear or smoked tempered glass.
Details and colours see price list.

Structure d'acier chromé ou revêtu par pou-
drage électrostatique. Plateau en verre trempé
transparent ou parsol gris. Détails et choix des
couleurs voir la liste de prix.

Estructura de acero cromado o laca pulverizada.
Tablero de vidrio inastillable claro o ahumado.
Detalles y colores ver lista de precios.



Chrom klar chrome clear



Weiß klar white clear



Schwarz rauch black smoked