

Bibendum

Eileen Gray, 1926

Authorised by The World Licence Holder
Aram Designs Ltd, London

ClassiCon

Classic Contemporary Design



Bibendum ist eine singulare Erscheinung. Nirgendwo in der Designgeschichte wird man eine Sitzgelegenheit finden, die dieser gleicht. Trotz seiner Größe ist der Bibendum von bestechender Harmonie. Wie kein zweiter Sessel verbindet er majestätische Repräsentationswirkung mit Charme und Esprit. Eileen Gray unterstrich den Charakter ihres liebenswerten Salonlöwen mit augenzwinkernder Ironie, indem sie ihn nach dem Michelin-Reifenmännchen benannte, dessen Form der Sessel zitiert.

Bibendum est une apparition singulière. Nulle part dans l'histoire du design on ne trouvera un fauteuil qui ressemble à celui-ci. Malgré sa grande taille il est d'une harmonie séduisante. Comme aucun autre fauteuil il associe l'effet majestueux de représentation au charme et à l'esprit. Eileen Gray souligna le caractère de sa 'bête de salon aimable' avec un clin d'oeil ironique en le nommant d'après le bonhomme Michelin, dont le fauteuil rappelle les formes.

Bibendum is one of a kind. Nowhere in the history of design will one find an armchair that compares to this. It is captivatingly harmonious despite its size and unites a majestic impressiveness with charm and esprit like no other leather armchair. Eileen Gray underscored the character of her endearing parlor lion with sly irony; she named it after the Michelin man, whose form this armchair calls to mind.

Bibendum es un acontecimiento singular. En la historia del diseño no se encuentra otro sillón que sea capaz de igualarlo. Su gran tamaño no impide que desprenda una armonía seductora. Como ningún otro, este sillón aúna un efecto majestuoso de encanto y espíritu. Eileen Gray subraya el carácter de su pieza favorita de salón con una aguda ironía: la forma del mueble es una curiosa cita del muñeco de neumáticos Michelin, cuyo nombre original es Bibendum.

Bibendum

Eileen Gray, 1926

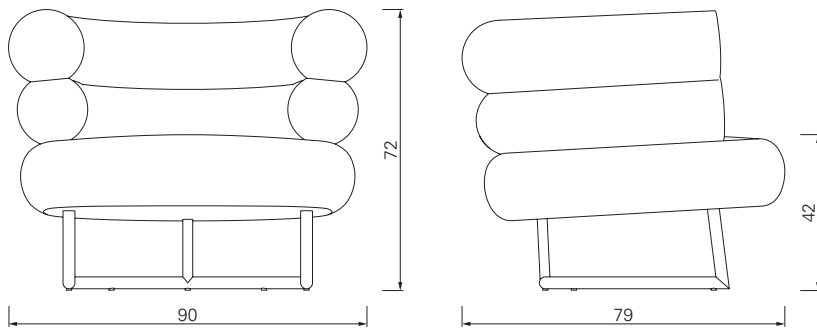

Gestell aus Stahlrohr verchromt oder pulverbeschichtet in Schwarz. Buchenrahmen mit Gummigurten. Polsterung aus Polyurethan mit Polyesterwatte. Bezug aus Stoff oder Leder. Kunststoffgleiter in Schwarz. Details und Farbauswahl siehe Preisliste.

Base chrome-plated or black powder-coated tubular steel. Beech frame with rubber webbing. Upholstery polyurethane with polyester fibre. Cover in fabric or leather. Plastic gliders in black. Details and colours see price list.

Structure en tube d'acier chromé ou lacqué noir par poudrage. Siège en hêtre avec sangles en caoutchouc. Rembourrage en polyuréthane et ouate de polyester. Revêtement en tissu ou cuir. Patins en plastique noir. Détails et choix des couleurs, voir la liste de prix.

Estructura de tubos de acero cromada o con revestimiento pulvimetalúrgico negro. Bastidor en madera de haya con bandas de goma. Acolchado de poliuretano con lana de poliéster. Tapicería de tela o cuero. Patines de plástico negros. Para más detalles y colores, ver lista de precios.



Chrom, Stoff olivgrün
Chrome, fabric olive green



Chrom, Leder schwarz
Chrome, leather black



Chrom, Leder weiß
Chrome, leather white



Schwarz, Leder schwarz
Black, leather black



Eileen Gray



ADJUSTABLE TABLE E 1027 1927



ADJUSTABLE TABLE E 1027
BLACK VERSION 1927



TUBE LIGHT 1927

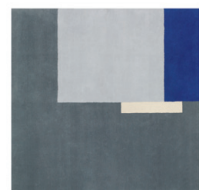

ROQUEBRUNE 1926-1935