

Bonaparte

Eileen Gray, 1935

Authorised by The World Licence Holder
Aram Designs Ltd, London

ClassiCon

Classic Contemporary Design



Bonaparte ist einer der seltenen Fälle, in denen es gelungen ist, den üppigen Komfort eines Polstersessels so mit einer Stahlrohrkonstruktion zu verbinden, dass das Ergebnis Leichtigkeit und Bequemlichkeit zugleich ausstrahlt. Eigentlich als Salonmöbel konzipiert, fand Eileen Gray Bonaparte so angenehm, dass sie ihn jahrzehntelang als Schreibtischsessel in ihrer Pariser Wohnung an der Rue Bonaparte verwendete.

Bonaparte est un des rares cas où Ton a réussi à combiner le confort opulent d'un fauteuil rembourré et une construction en acier chromé de façon telle que le résultat dégage tout à la fois légèreté et confort. Conçu à l'origine comme meuble de salon, Eileen Gray le trouva si confortable qu'elle l'a utilisé pendant des décennies comme fauteuil de bureau dans son appartement parisien de la rue Bonaparte.

Bonaparte is one of the seldom cases in which the luxurious comfort of an upholstered chair has been successfully united with a tubular steel construction. The result communicates both ease and convenience. Actually conceived as a piece for drawing rooms, Eileen Gray found Bonaparte so pleasant that she used it for decades as her desk chair in her Paris home at Rue Bonaparte.

Bonaparte es una de esas raras excepciones en las que se logra combinar las formas exuberantes de un sillón acolchado con una estructura de acero, dando como resultado una mezcla asombrosa de confort y ligereza. Aunque lo concibió como mueble de salón, a Eileen Gray le parecía tan agradable que durante décadas lo utilizó como butaca de estudio en su hogar parisino de la Rue Bonaparte.

Bonaparte

Eileen Gray, 1935

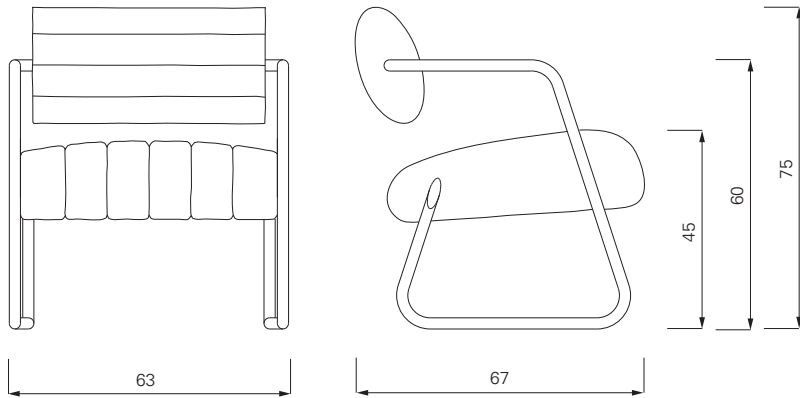

Gestell aus verchromtem Stahlrohr. Sitz aus Buchenrahmen mit Gummigurten. Polsterung: Polyurethan mit Polyesterwatte. Bezug aus Stoff oder Leder. Details und Farbauswahl siehe Preisliste.

Frame of chromium-plated steel tubing. Seat has a beech frame with rubber webbing. Upholstery: polyurethane with quilting cotton. Cover in fabric or leather. Details and colours see price list.

Structure en tube d'acier chromé. Siège en hêtre avec sangles en caoutchouc. Rembourrage : polyuréthane et ouate de polyester. Revêtement en cuir. Détails et choix des couleurs, voir la liste de prix.

Estructura de tubos de acero cromado. Asiento de marco en madera de haya con bandas de goma. Acolchado: poliuretano con espuma. Tapicería de cuero. Detalles y colores ver lista de precios.



Leder schwarz leather black

Eileen Gray



PETITE COIFFEUSE 1929



BIBENDUM 1929



MONTE CARLO 1929