

Munich Stool

Sauerbruch Hutton, 2012

ClassiCon

Classic Contemporary Design



Moderne Kunst des 20. und 21. Jahrhunderts verdient ein ebenso modernes Gebäude und die dazu passenden Möbel. Dieser spannenden Aufgabe stellten sich die Berliner Architekten Sauerbruch Hutton, als sie den Auftrag für das Museum Brandhorst in München bekamen. Für das Museum, das 2009 eröffnet wurde, wurden drei verschiedene Sitzmöbel entworfen, die in der Cafeteria, im Foyer und in den Besprechungs- oder Vortragsräumen ihren Einsatz fanden. ClassiCon entwickelte die Entwürfe in enger Zusammenarbeit mit den Architekten zur Serienreife. Der Hocker Munich Stool ergänzt die Serie von Sauerbruch Hutton perfekt. Zusammen mit dem Munich Lounge Chair lädt er zum lässigen Füße hochlegen ein, und wirkt auch allein als passende Sitzgelegenheit.

L'art moderne du XXe et du XXIe siècle mérite un bâtiment tout aussi moderne avec des meubles assortis. C'est la tâche que se sont fixée les architectes berlinois Sauerbruch Hutton lorsqu'ils ont reçu la commande du musée Brandhorst de Munich. Trois sièges différents ont été conçus pour le musée où ils ont trouvé leur place à la cafétéria, dans le foyer et dans les salles de réunion ou de conférence. ClassiCon en a développé les projets en étroite collaboration avec les architectes, jusqu'au passage en série. Le tabouret Munich Stool complète à la perfection la série de Sauerbruch Hutton. Repose-pied invitant à la nonchalance quand on l'associe au fauteuil Munich Lounge Chair, il peut aussi servir de siège à lui seul.

Modern art of the 20th and 21st centuries deserves an appropriate setting, with a building and its furniture that is just as modern. Berlin architects Sauerbruch Hutton were thus faced with an exciting challenge when asked to design the Museum Brandhorst in Munich. Three different seating solutions were developed for the museum that opened in 2009 – for the cafeteria, the foyer, the conference and lecture rooms as well as the lounge. ClassiCon developed the designs to the point of series production in close collaboration with the architects. The Munich Stool is the perfect addition to the furniture series by Sauerbruch Hutton. Combined with the Munich Lounge Chair, it invites the sitter to relax and put his feet up, but it can also be used on its own as extra seating.

El arte moderno de los siglos XX y XXI merece alojarse en un edificio igual de moderno decorado con mobiliario a juego. Esta fue la excitante tarea a la que hicieron frente los arquitectos Sauerbruch Hutton de Berlín cuando aceptaron el encargo del Museo Brandhorst de Munich. Para este museo inaugurado en 2009 diseñaron tres asientos diferentes destinados para la cafetería, el vestíbulo y las salas de reuniones y conferencias. ClassiCon desarrolló los conceptos en estrecha colaboración con los arquitectos hasta la fase de producción en serie. El taburete Munich Stool complementa a la perfección la serie de Sauerbruch Hutton. En combinación con el sillón bajo Munich Lounge Chair invita a colocar las piernas en alto, aunque también puede utilizarse como asiento individual de gran efecto.

Munich Stool

Sauerbruch Hutton, 2012

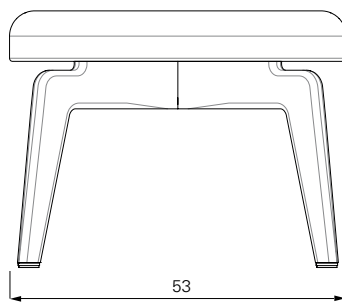
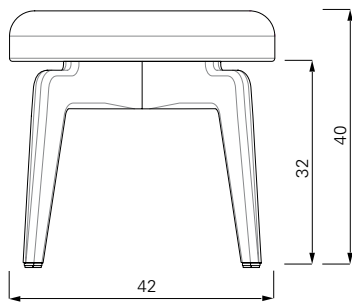

Gestell in Holz massiv. Polsterung: Polyurethan mit Polyesterwatte. Bezug aus Stoff oder Leder. Details, Farbauswahl und Europäische Standards siehe Preisliste.

Frame of solid wood. Upholstery: Polyurethane with polyester fibre. Cover in fabric or leather. Details, colours and European standard tests see price list.

Structure en bois massif. Rembourrage en polyuréthane avec ouate en polyester. Revêtement en tissu ou en cuir. Détails, choix des couleurs et normes d'essais européennes, voir le tarif.

Estructura de madera. Acolchado de poliuretano con poliéster. Tapicería de tela o piel. Detalles, colores y normas europeas probado ver lista de precios.



Munich Stool | Munich Lounge Chair

Sauerbruch Hutton



MUNICH COFFEE TABLE 2010



MUNICH SOFA 2010



MUNICH LOUNGE CHAIR 2009